

Martinater® 700



Funktion: Die Funktion des Zerkleinerers besteht im Mahlen von Abfällen in Restaurants, Geschäften und sonstigen Lebensmittelabfällen, die einer Verarbeitung unterworfen werden können oder als Zusätze für Biogas eine Verwendung finden.

Eigenschaften:

- Für einen verstärkten Betrieb geeignet
- Einfaches Design, der die technische Bedienung der Anlage vereinfacht
- Kompakte Größe
- Prinzip des "Wipphammers"
- Vorhandensein unterschiedlicher Größen, dank des vereinfachten Austausches von Bildschirmen
- Vorhandensein von einem speziellen Abteil für Fremdkörper



Leistung *: (*abhängig von Herstellungsmaterial)
7,5 m³ pro Stunde bis zu 20m³ pro Stunde

MAVITEC

Martinater® 700

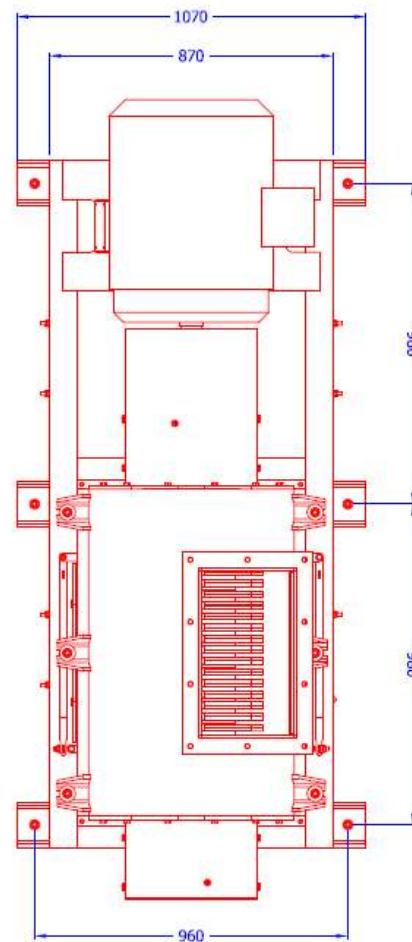
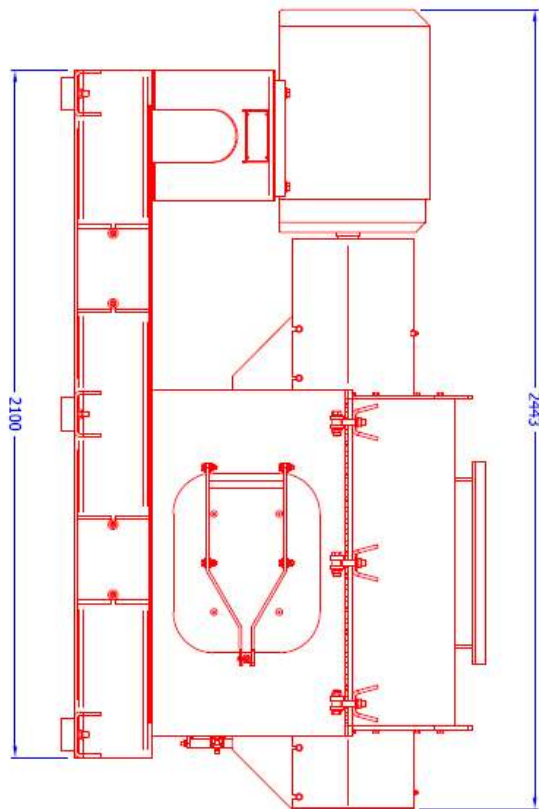
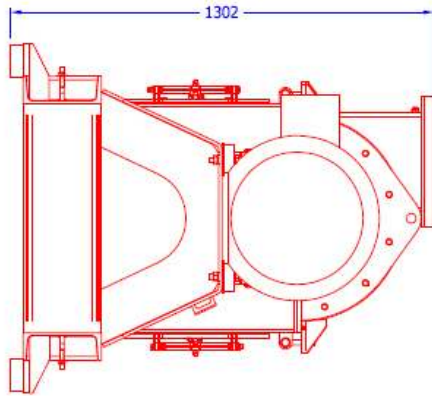

Due to ongoing product improvements, data shown here is subject to change without notice.
Contact Mavitec B.V. for latest specifications.

MAVITEC

Galileistraat 32, 1704 SE Heerhugowaard, The Netherlands
Tel.: +31 (0)72 574 59 88 - info@mavitec.com - www.mavitec.com

Maximize the value of your by-products!